



مصاعد منزلية بمقاسات صغيرة مناسبة
لجميع انواع المنازل والاعمال التجارية
والفلل المتعددة الطوابق بمواصفات
عالية الجودة

الرياض حي النهضة شارع حائل



النشـط
للمصاعـد
توريد - تركيب - صيانة



1- فكر بالفرد

إن تزويد منزلك بمصعد يوفر لك مستقبلاً مريحاً عبر تنقلك وأسرتك بسهولة وأمان ما بين أدوار منزلك.

2- وجود مصعد لمنزلك

يجعل من الحياة أكثر سهولة عبر تنقلك لاحتياجات منزلك بين الأدوار المختلفة بكبسة زر.

طور منزلك الحالي بإضافة مصعد خارجي مع البئر بدون حفرة

بفض النظر عما إذا كنت ترغب ببناء منزل جديد أو تصميم منزلك الحالي ليكون أكثر راحة لجميع الأجيال، فإن إضافة مصعد يعد تطويراً كبيراً لأي عقار. تتيح مصاعد الركاب المنزلية ذات الجودة العالية والتي يتم تصنيعها في شركات عالمية مرموقة وبمواصفات تتلائم مع أي مبنى دون مشاكل، مما يمكنك من إيجاد مزيد من الراحة بما يتناسب مع مزاجك أنت وأفراد عائلتك دون الحاجة إلى عمل تغييرات رئيسية في المبنى.

خمسة أسباب

تجعل من مصعدنا استثماراً مميّزاً لعائلتك ولمنزلك

1 السلامة

وذلك بفضل المعايير الأوروبية التي تخضع لها عمليات التصنيع والتركيب والصيانة.

2 الجودة

المصاعد مصنوعة من ماركة ACCESS الإيطالية إحدى شركات Thyssenkrupp العالمية ذات المواصفات والجودة الأوروبية والمطابقة لمعايير الجودة والمواصفات السعودية

3 الراحة

يمكنك اختيار المصاعد ذات السرعات المتغيرة، للشعور بأكثر قدر من الراحة.

4 تشكيلة أكبر

حيث تتوفر عدة موديلات بالإضافة إلى إمكانية تصميم مصعدك الخاص.

5 الكفاءة

ضمان سنتان ، بالإضافة إلى 24 شهراً من الصيانة.



المصاعد الخارجية

يتم تركيب نظام المصاعد الخارجية في حالة عدم الإمكانية من التركيب داخل المنزل يمكن تركيب المصعد خارجي حسب عدد الأدوار المطلوبة و يمكن تفتيحه بالكامل بعازل ضد الحرارة و معزول بالكامل عن التسربات للهواء أو الأمطار ، و يمكن تركيب زجاج وذلك حسب رغبة العميل.

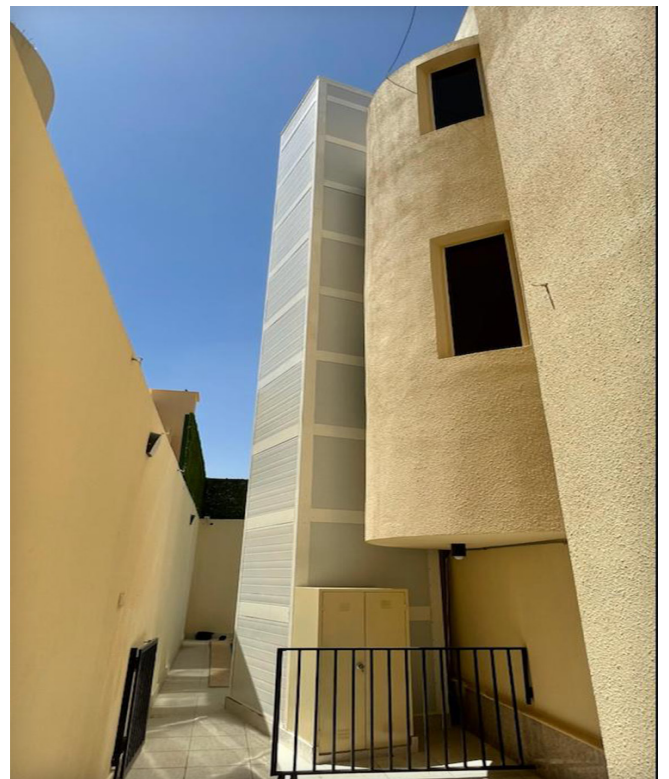
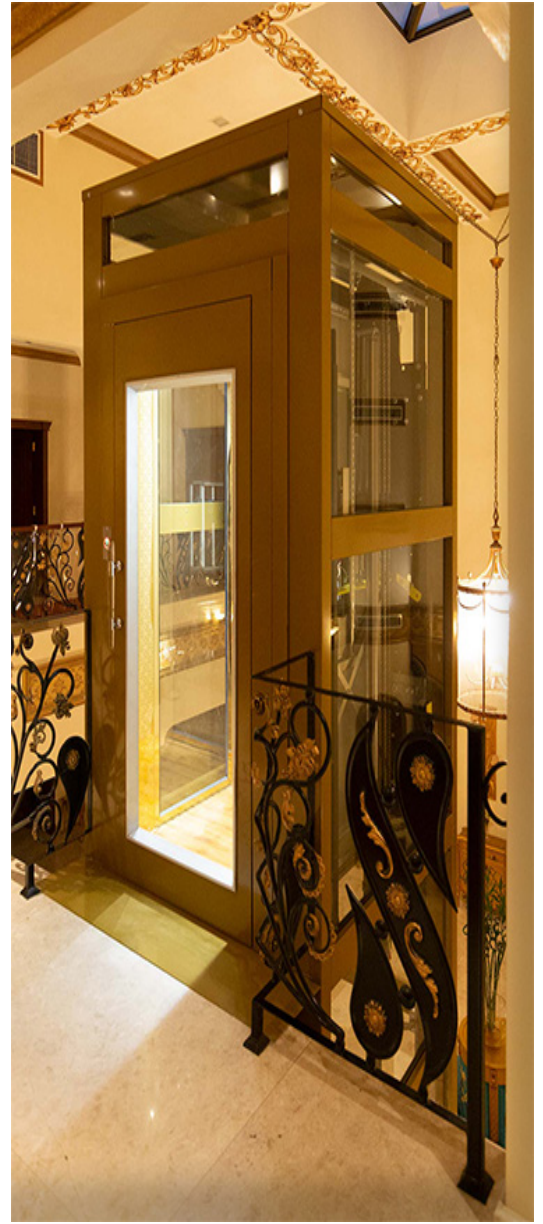



مصاعد منزلية بدون حفر
مصاعد منزلية تركيب داخل المنزل او خارجية لمن لم يؤسس مصعد من قبل
صناعة ايطالي و الهيكل محلي الألوان حسب الرغبة و يتحمل الى وزن 400 كيلو



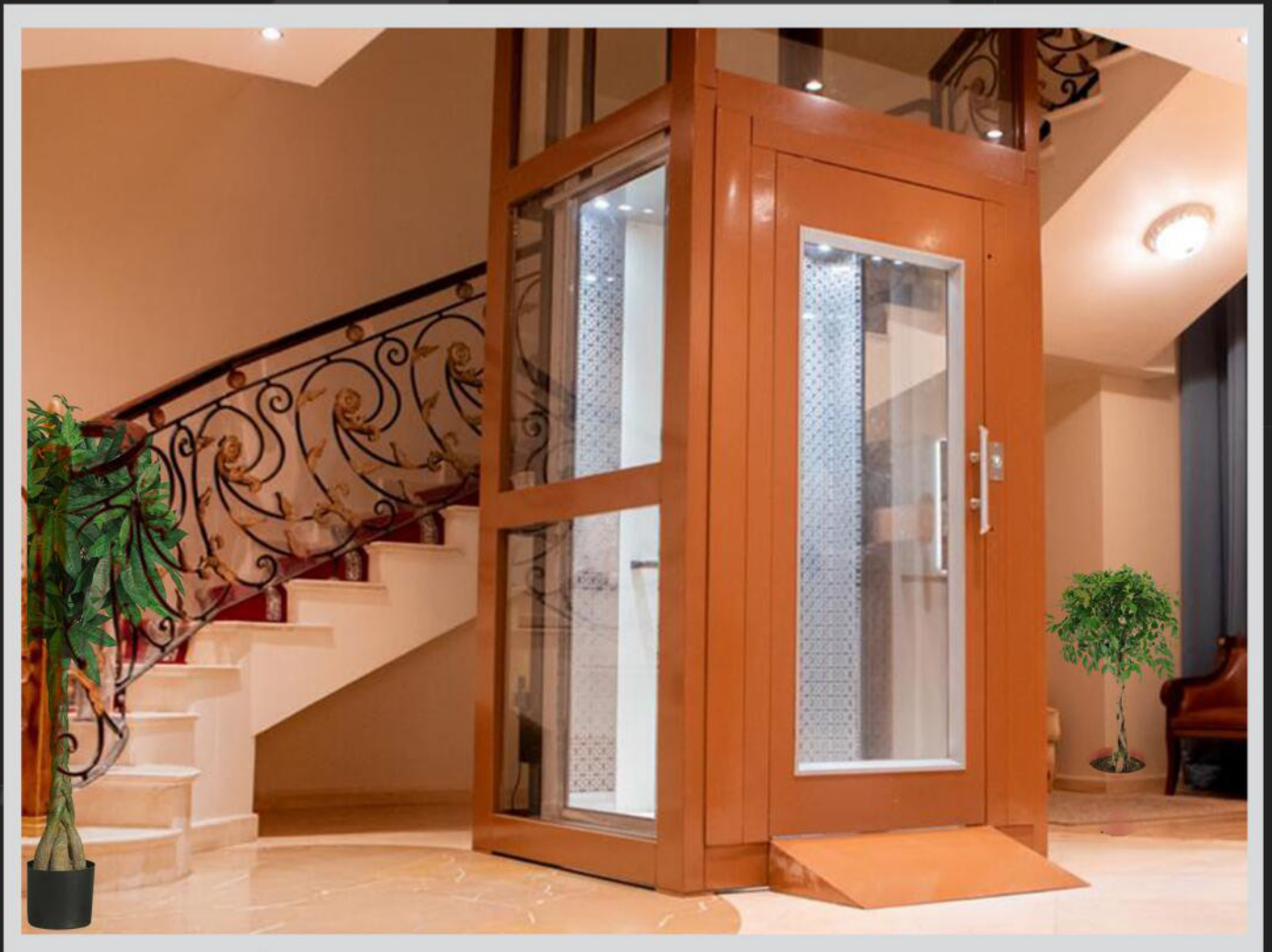

الشكل الداخلي للمصعد

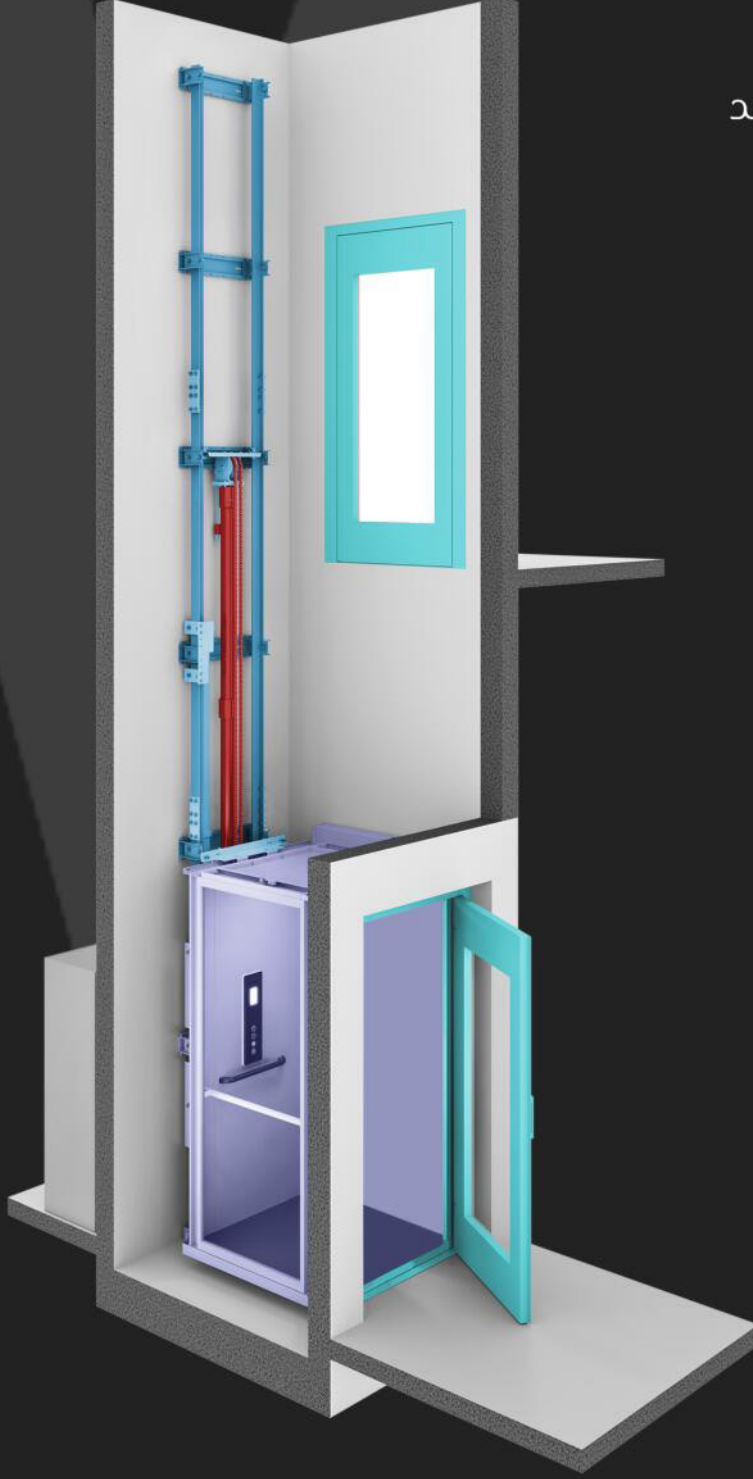

صفائح صلبة

يتم تصنيع الصفائح الصلبة من مادة البولي يوريثين (polyurethane) مع صفيحة حديدية إضافية وتغطي بطلاء لامع من قائمة ألوان RAL حسب اختيار المستخدم.

في حال عدم اختيار لون ، فإن الصفائح تغطي باللون الأبيض RAL9010

الصفائح لها أيضاً قدرة على مقاومة الحريق بتصنيف Bs2do

أبعاد الصفائح كالتالي :

- السماكة 30 ملم

- الارتفاع 1000 ملم (كمعيار قياسي)

اتجاهات الأبواب للمصعد الهيدروليكي

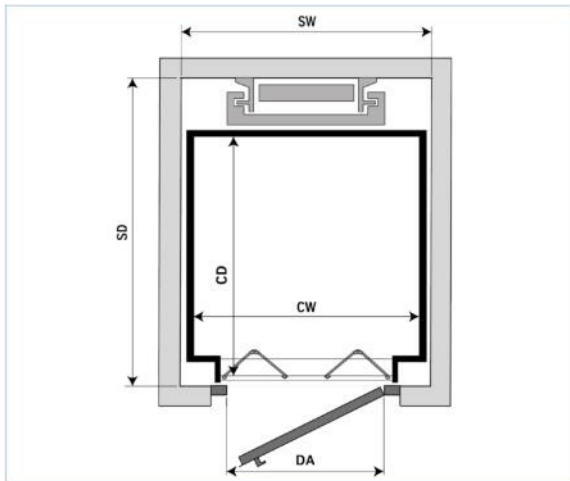

Frontal access

Configurations in accordance to the EN 81-41 in grey

	P1	P2	P3	P4	P5	P6	P7	P8
Nominal	900x1200	1000x800	1000x1000	1200x1000		1400x900	1400x1000	1400x1100
CW	900	1000	1090	1200	-	1400	1400	1400
CD	1205	805	1005	1005	-	905	1005	1105
SW	1040	1140	1230	1340	-	1540	1540	1540
SD	1720	1320	1520	1520	-	1420	1520	1620
DA	700	800	900	900	-	900	900	900
Rated Load	275	250	275	305	-	320	355	390

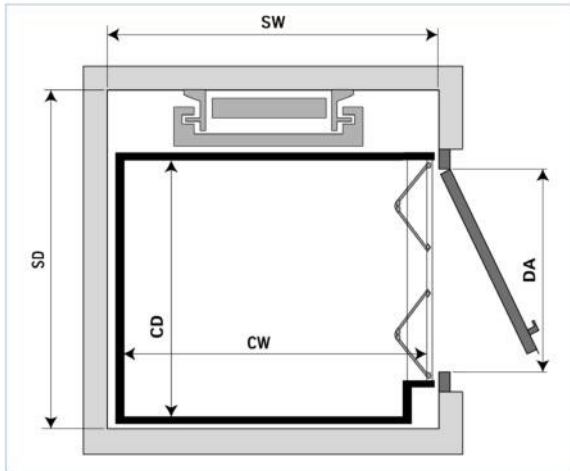

Lateral access

Configurations in accordance to the EN 81-41 in grey

						♿	♿	♿	♿
	P1	P2	P3	P4	P5	P6	P7	P8	
Nominal	900x1200	1000x800	1000x1000	1200x1000		1400x900	1400x1000	1400x1100	
CW	900	1000	1000	1200	-	1400	1400	1400	
CD	1195	810	1010	1040	-	940	1040	1125	
SW	1120	1220	1220	1420	-	1620	1620	1620	
SD	1630	1245	1445	1475	-	1375	1475	1560	
DA	900	650	850	850	-	750	850	900	
Rated Load	270	250	255	315	-	330	365	395	

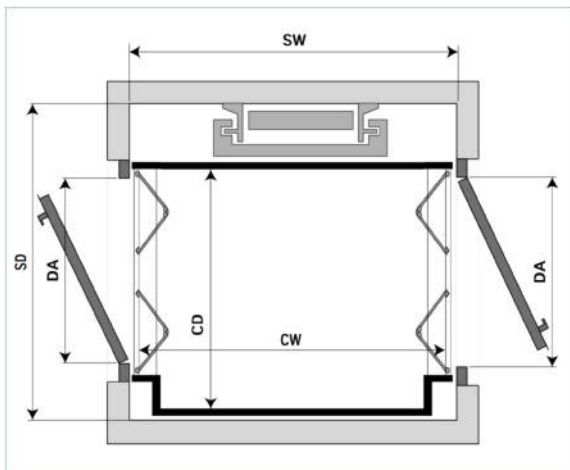

Opposite accesses

Configurations in accordance to the EN 81-41 in grey

						♿	♿	♿	♿
	P1	P2	P3	P4	P5	P6	P7	P8	
Nominal	900x1200	1000x800	1000x1000	1200x1000		1400x900	1400x1000	1400x1100	
CW	920	1020	1020	1220	-	1420	1420	1420	
CD	1195	795	1085	1040	-	940	1040	1125	
SW	1220	1320	1320	1520	-	1720	1720	1720	
SD	1630	1230	1520	1475	-	1375	1475	1560	
DA	900	650	900	850	-	750	850	900	
Rated Load	275	250	280	320	-	335	370	400	

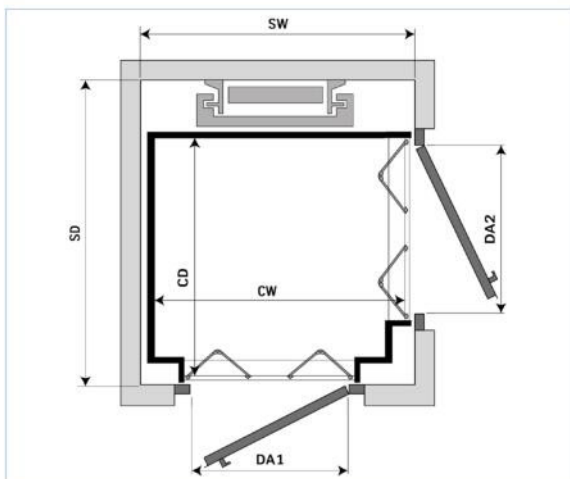

Adjacent accesses

Configurations in accordance to the EN 81-41 in grey

						♿	♿	
	P1	P2	P3	P4	P5	P6	P7	P8
Nominal	900x1200	1000x800	1000x1000	1200x1000	1200x1200	1400x900	1400x1000	1400x1100
CW	900	1000	1000	1200	1200	1400	1400	1400
CD	1205	805	1005	1005	1205	905	1005	1105
SW	1120	1220	1220	1420	1420	1620	1620	1620
SD	1720	1320	1520	1520	1720	1420	1520	1620
DA1	650	750	750	800	900	900	900	900
DA2	900	650	750	800	900	700	800	900
Rated Load	275	250	255	305	365	320	355	390

جهاز التحكم

تحتوي هذه المنصة على جدار بارتفاع كامل ، تركيب عليه لوحة التحكم وجهاز اتصال. وجدار وحدة التحكم هو المكان الذي يحتوي على مقبض العلامة (=)handrail يتم إضاءة المنصة عن طريق شريط ضوئي (LED) موجود في الجزء العلوي من جدار وحدة التحكم. الخيارات المتاحة لتصميم جدار التحكم :
- اختيار لون خالص أو صفائح منقوشة
- طلاء الجدار بلون من ألون RAL

مقاسات جدار التحكم

العرض 800 ملم

الارتفاع 2200 ملم

أرضية المنصة

تغطي أرضية المنصة بطبقة من الباركيه مع الحرية في اختيار لون الأرضية. كما أن الأرضية مزودة بعناصر للسلامة في الجوانب على أطراف سلامة يمكنها استشعار الأجسام أو الأشخاص عند اقترابها وإيقاف المصعد فوراً.

مقاسات المنصة واختيارات الأبواب

الأبواب في الاتجاهات A و B متاحة فقط على المنصة مقاس 800 × 1100 ملم

المسافة الأدنى المسموح بها بين الأدوار المتتالية هي:

- الاتجاهات المتعاكسة (A/C) 250 ملم

- الاتجاهات المتجاورة (A/B أو B/C) أو نفس الاتجاه (A,B أو C) 2300 ملم

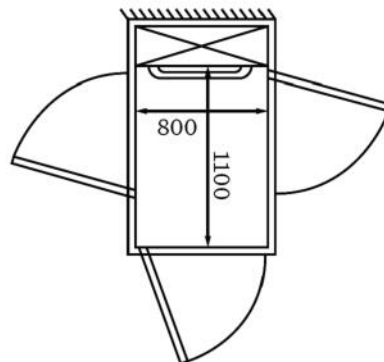
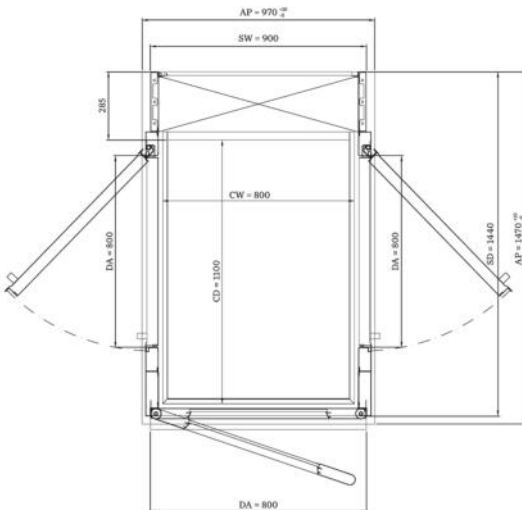

800 × 1100

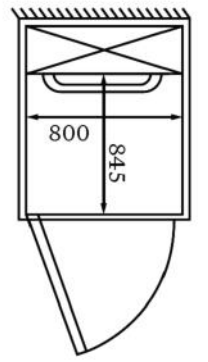

800 × 845





.Riyadh - Al Malqa Dist
Prince Mohamed Ibn Saad Ibn Abdulaziz
Tel +966 11 237 0603 +966 56 680 5321

الرياض - حي الملقا
طريق الأمير محمد بن سعد بن عبد العزيز
هاتف +966 11 237 0603 +966 56 680 5321

www.alnashetlift.sa

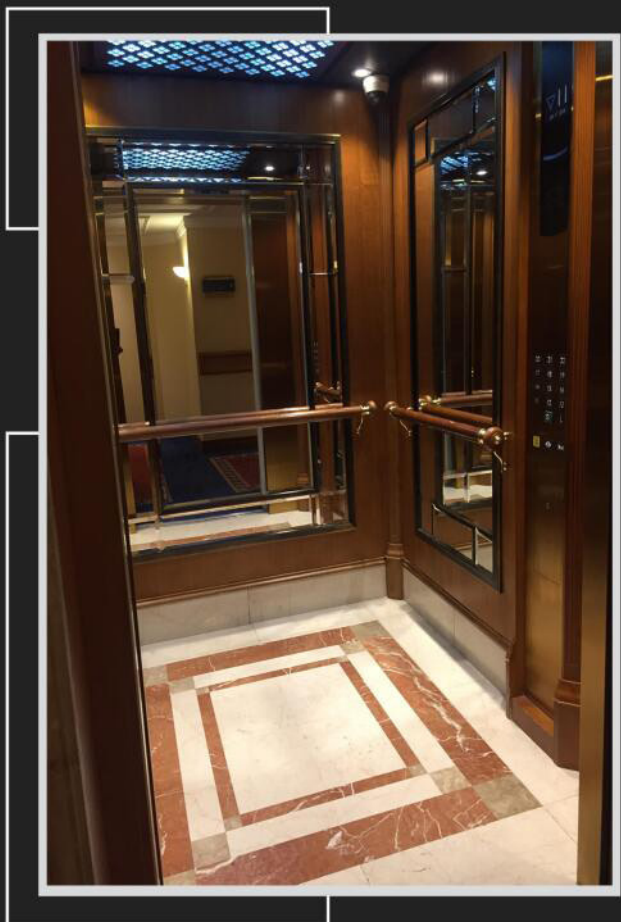

ديكورات المصاعد المزودة ببئر

يمكن تصميم الكبائن على حسب اختيار العميل بحيث يمكن الاختيار بين عدة أشكال لجوانب من ناحية الألوان و المواد من الستيل بأشكال مختلفة أو بديكور خشبي أو مختلط بين الخشبي و الستيل للمصعد، و كذلك الأرضية من رخام أو سراميك، و الأسقف بأشكال مختلفة و المقابض من أجل أن تتوافق مع اختيار العميل .



نماذج لأنواع المكائن

صناعة ألمانية وإيطالية بجودة عالية و بموديلات و حمولة مختلفة، و كذلك السرعات من أجل أن تعطي للعميل و المستخدم المصعد الأمان و الراحة .

جير جيرلس



MK 901

AÇIK TİP PLATFORM OPEN PLATFORM LIFT

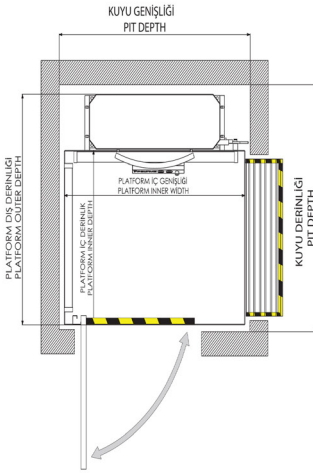
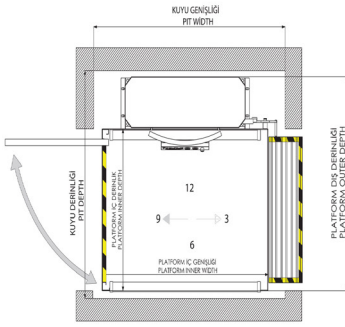

PROFİL RENK SEÇENEKLERİ ELEVATOR STRUCTURE COLOR OPTIONS



PROFİL ÖZELLİKLERİ ELEVATOR STRUCTURE TYPE

-RAL Boyalı / RAL Paint
-Paslanmaz Kaplama / Stainless Steel

KAPI ÖZELLİKLERİ DOOR TYPE

-Dairesel Otomatik Kapı / Circleside
Automatic Door
-Manuel Kapı / Manual Door

KABİN YÜKSEKLİĞİ
CABIN HEIGHT
1000 mm



KURULUM
INSTALLATION
1-2 Günde Kurulum
In 1-2 Days



GÜÇ
POWER SUPPLY
220 - 380 v (AC)

HIZ
TOTAL SPEED
0,15 m/s



GARANTİ
GUARANTEE
2 Yıl / Years



KAT SAYISI
FLOOR NUMBER
2

MOTOR SİSTEMİ
DRIVE SYSTEM
Hidrolik - Vidalı
Hydraulic - Screw



YOLCULUK MESAFESİ
TRAVEL HEIGHT
3 m

18 - www.poltime.com.tr

CAM RENK SEÇENEKLERİ GLASS COLOR OPTIONS

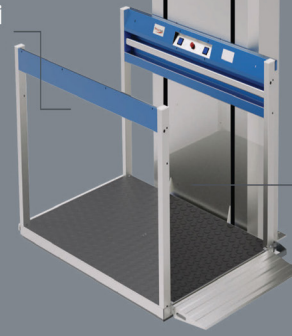
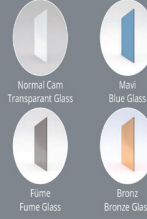

Çift taraflı taşıyıcı kolonu, sık ve güvenilir üst derece önem vermektedir. İç ve dış mekanda güvenle kullanılır. Dış kaplaması paslanmaz malzemeden oluşmaktadır. Kuyu gerektirmez ve 3 metrelik kod farklarına kadar seyir mesafesi vardır.

Kullanım alanları, Okul, Camii, Karakol, rehabilitasyon merkezleri, kamu kurumları, Otel, Sağlık kuruluşları, Eğitim Merkezleri, Site Alanları ve vb. yerlerde tercih edilir.

MK 105 modeli 2006/42/AT yönetmelikleri standartları dahilinde üretilir ve CE işaretli ile piyasaya arz edilir. Kullanıcı ve çevre güvenliği en üst düzeyde tutulmuştur.

This model structured on double pillars. It has high safety standards and stylish. It can be used safely inside and outside. The outer cover is made of steel sheet with an electrostatic coating (stainless steel cover is optional). Does not require pit and can travel up to 3 meter height.

Areas of usage: School, Temples, Police station, Rehabilitation center, Public institutions, Hotels, Health facilities, Training centers, Housing estates

MK 901 model is manufactured within the standards of 2006/42 / EC and is presented to the market with CE marking. User and environment safety are in highest level.



MK 901

AÇIK TİP PLATFORM OPEN PLATFORM LIFT

POLTIME

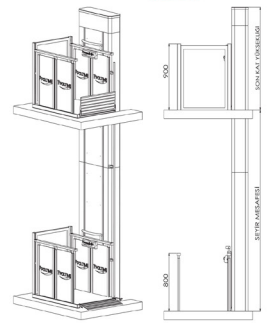

Kullanıcı ve çevre güvenliği
en üst düzeyde tutulmuştur

User and environmental
safety is kept at the highest Level



TEKNİK ÖZELLİKLER | TECHNICAL SPECIFICATIONS

Taahhüt Tipi Drive Type	Hidrolik / Vidalı Sistem Hydraulic / Screw
Taşıma Kapasitesi Carrying Capacity	315 kg
Max Seyir Mesafesi Maximum Travel Distance	3 mt
Çalışma Hızı Working Speed	0,15 mt/sn 0,15 mt/sec
Platform İç Ölçüleri Platform Internal Dimensions	900*1400 mm / (Standart Ölçü) 900*1400 mm / (Standart Dimension)
Platform Dış Ölçüleri Platform External Dimensions	1400*1400 mm / (Standart Ölçü) 1400*1400 mm / (Standart Dimension)
Kuyu Dibi Pit	100 mm 100 mm
Kapı Door	Otomatik Kilitle-Güvenlik Siviçli (Opsiyonel) Automatic Locking-Safety Switch (Optional)
Kumandalar Controls	Katlarda ve Platform Üzerinde Kilitleti Kumandalar ve Acil Durdurma Butonu Locked Controls On Floors And Platform Emergency Stop Button
Güvenlik Safety	Tabla Altında Sıkışma Engelleyici Temas Sartelleri / Körük (Opsiyonel) Anti Jamming Switches Under The Table / Bellows (Optional)
Ana Çüç Gereksinimi Main power requirement	220 V AC - 50 Hz-Monofaze 220 V AC - 50 Hz-Single Phase 380 V AC - 50 Hz-Monofaze 380 V AC - 50 Hz-Single Phase

16 - www.poltime.com.tr



الناشط
للمصاعد
توريد - تركيب - صيانة



<https://alnashetlift.sa>

المقر الرئيسي – الرياض حي النزهة شارع دائل

مؤسسة الناشط للمصاعد
0566805321

